



PROCÉDURES DE DÉNEIGEMENT DU POWER CHOCK® PLAQUE DE RETENUE 3D AU SOL

Afin d'assurer la sécurité et la performance opérationnelle du système POWER CHOCK®, veuillez suivre ces instructions.

AJOUTER LE PRODUIT DÉGLAÇANT :

Au début de la période hivernale, ajouter une quantité généreuse de produit déverglaçant sur la plaque de retenue. Réappliquer le produit 2 à 3 fois pendant l'hiver ou lorsque nécessaire.



Produits conseillés. Sel bleu ou produit déverglaçant, efficaces jusqu'à -30°C (-22°F).



PROCÉDURES DE DÉNEIGEMENT DU POWER CHOCK® PLAQUE DE RETENUE 3D AU SOL

Communiquez avec votre fournisseur :

Aviser la compagnie de déneigement de la présence du POWER CHOCK® sur les quais de chargement.

Avant le déneigement :

Déplacer les remorques :

Déplacer temporairement les remorques de l'aire de chargement pour faciliter le déneigement, si possible.

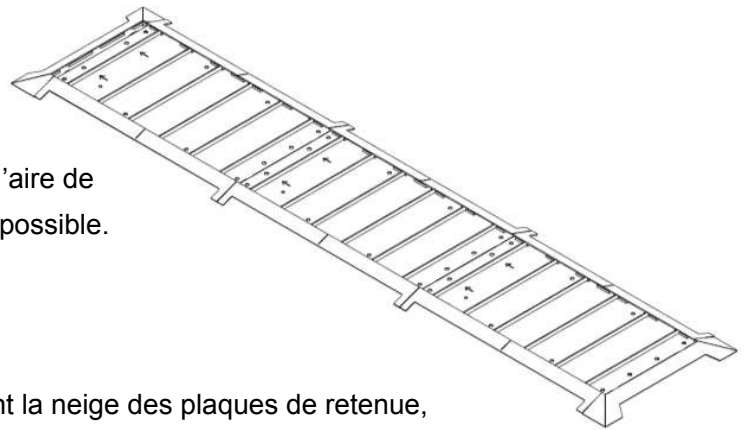

Pendant le déneigement :

1. Déplacer la neige de la zone :

Les opérateurs doivent enlever complètement la neige des plaques de retenue, en se déplaçant de façon perpendiculaire aux quais de chargement, afin de prévenir toute accumulation. (1A)

Lorsque les opérateurs déplacent la neige parallèlement à l'entrepôt (1B), nous recommandons un maximum de 5km/h.

2. Ajouter le produit déglacant :

Réappliquer le produit déverglacant sur les plaques de retenue 2 à 3 fois pendant l'hiver ou lorsque nécessaire.

3. Dégager l'équipement :

Après l'accumulation de neige ou de glace, déneiger à l'aide d'une pelle et déglacer l'équipement les composantes du système, notamment les cales, les plaques, les bras et les pôles fixés au mur.

Note importante :

Le poids du camion et de la remorque exerce une pression sur la cale du POWER CHOCK®, lui permettant d'agripper efficacement les dents sur les barres latérales de la plaque de retenue. Ainsi, une légère accumulation de neige n'affecte pas le bon fonctionnement du système de sécurisation.



PROCÉDURES DE DÉNEIGEMENT DU POWER CHOCK® PLAQUE DE RETENUE 3D AU SOL

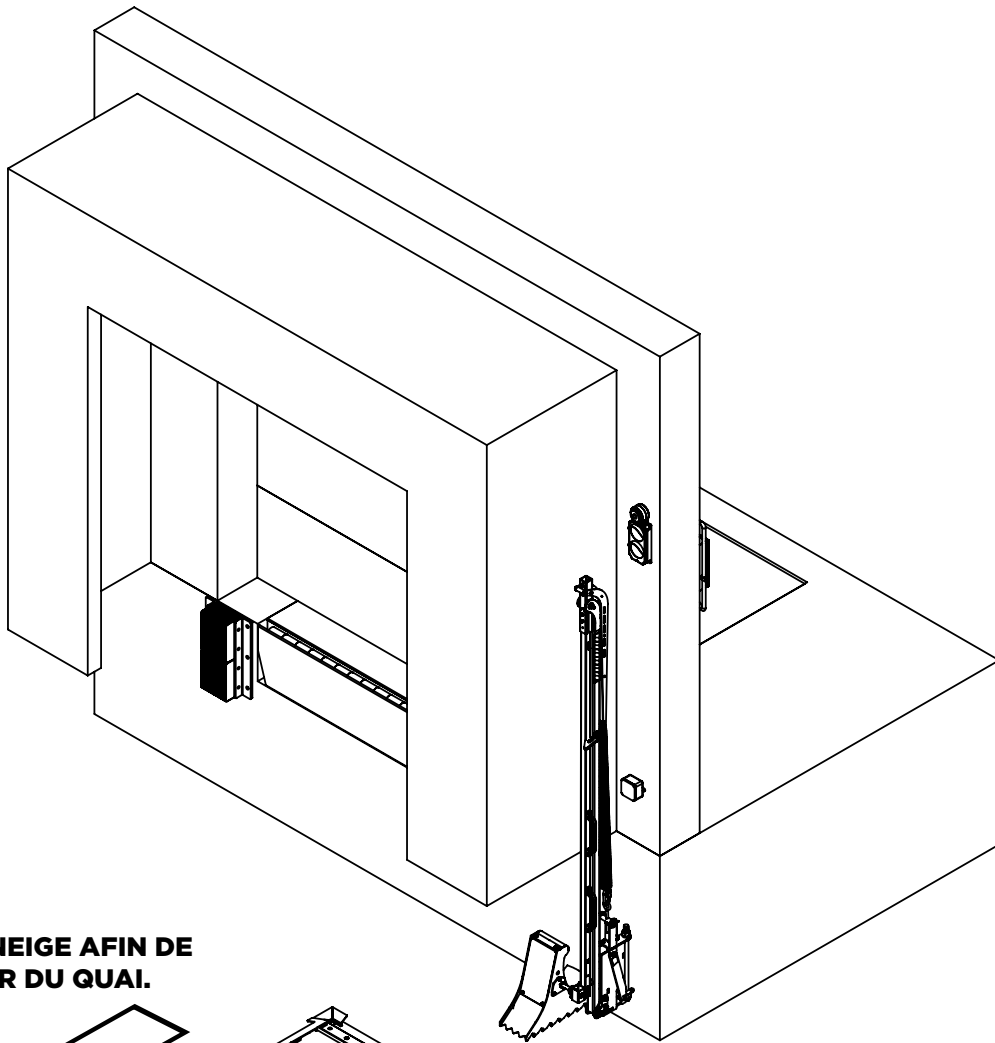

1A TIRER LA NEIGE AFIN DE
L'ÉLOIGNER DU QUAI.

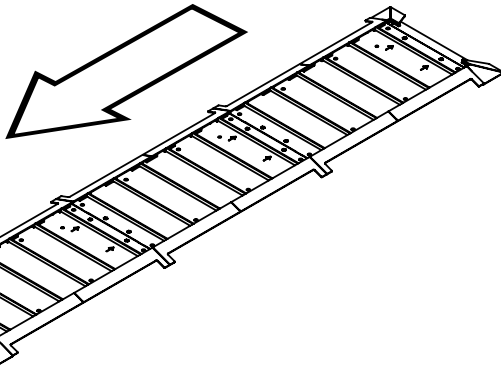

1B TIRER LA NEIGE PARALLÈLEMENT AU QUAI.

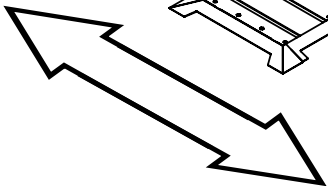



PROCÉDURES DE DÉNEIGEMENT DU POWER CHOCK® PLAQUE DE RETENUE 3D AU SOL

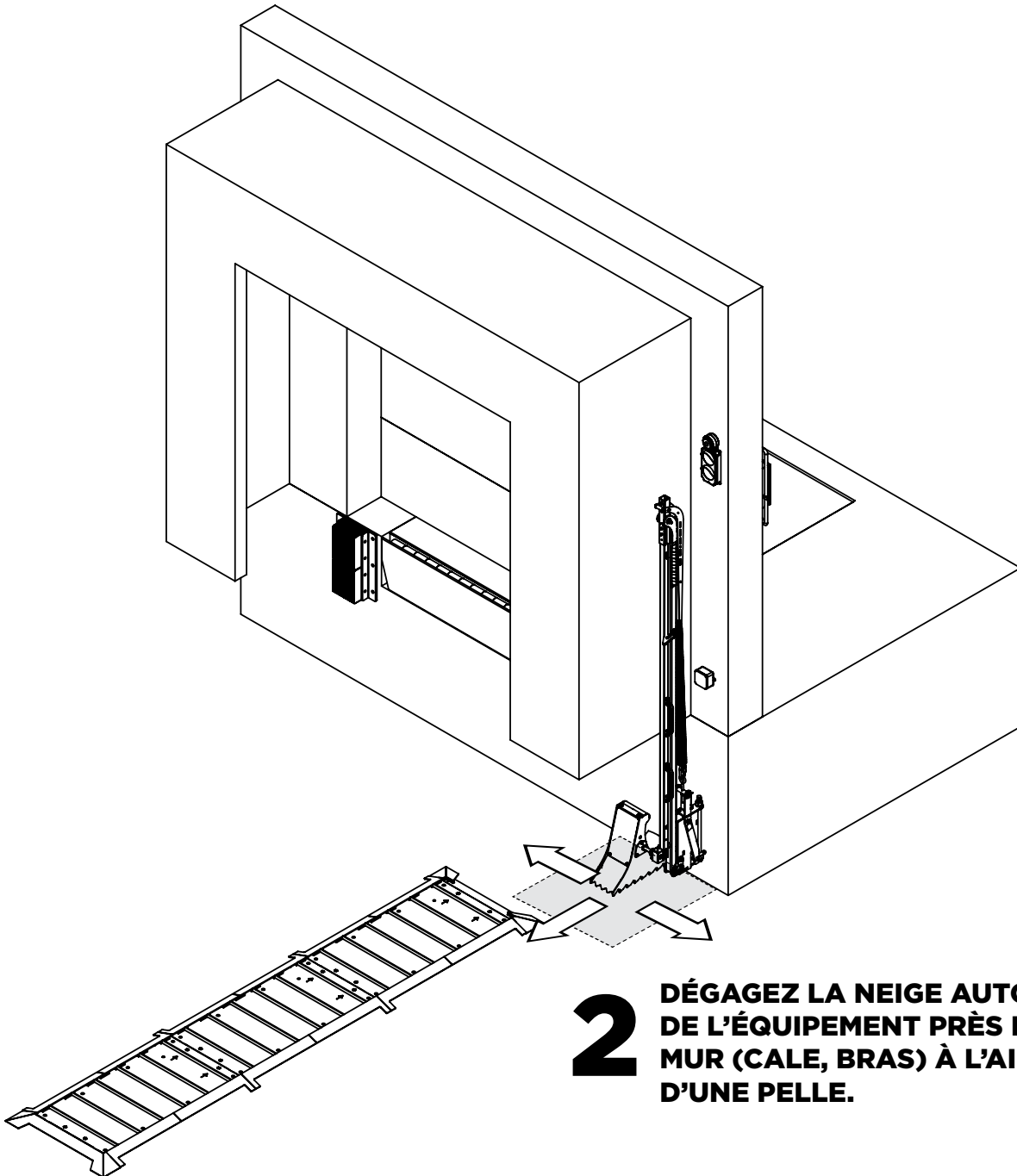

2 DÉGAGEZ LA NEIGE AUTOUR
DE L'ÉQUIPEMENT PRÈS DU
MUR (CALE, BRAS) À L'AIDE
D'UNE PELLE.